

PIQUETS À LINGUETS

Clôture Agricole - Gibier

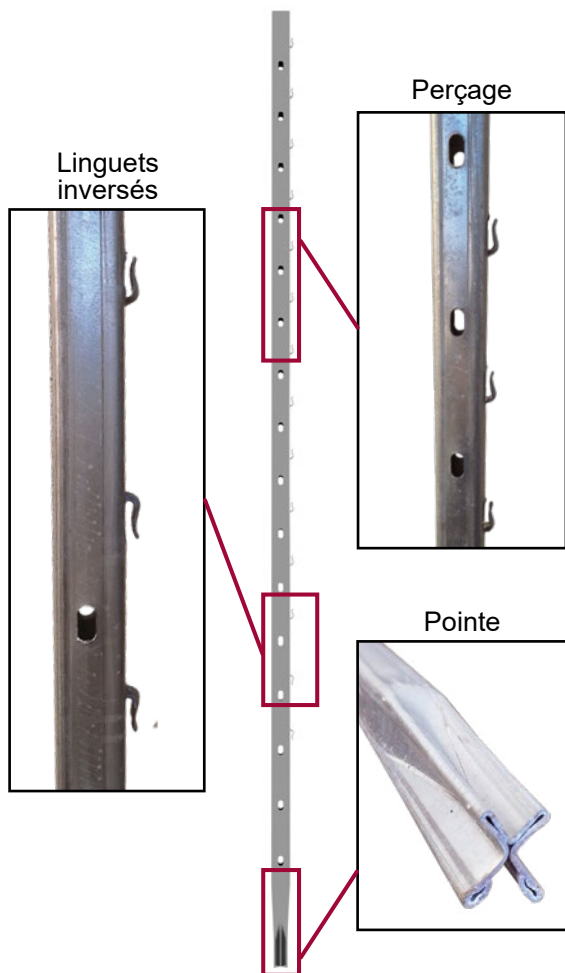

Performant







- **2 linguets inversés** anti-soulèvement.
- **Un piquet 3 en 1** : piquet + jambe de force + butée ! (voir page suivante)
- **Facilité de stockage**, de manutention et de gestion de stock.

Polyvalent

- **S'adapte à de nombreuses utilisations** : Sols difficiles ; Reliefs escarpés ; Pose mécanisée...
- **Perçage au pas de 101.6 mm**, compatible avec nos gammes Clovix et Métaplast Max.

Résistant

- **2 galvanisations** :
Z275 : conditions normales
ZAM300 : conditions agressives
- **3 épaisseurs** :
1,5mm ; 1,8 mm ; 2 mm

Code	Hauteur totale (en mm)	Hauteur utile (en M)	Epaisseur du piquet (en mm)	Nombre de linguets	Nombre de oblongs	Revêtement	Poids (en kg)	Conditionnement	Gencod
JULPOT150102	1,5	1,02	1,5	10+2 inversés	11	Z275 (zinc)	2,02	Palette de100	
JULPOT170122	1,7	1,22	1,5	12+2 inversés	13	Z275 (zinc)	2,29	Palette de100	
JULPOT210153	2,1	1,53	1,5	15+2 inversés	16	Z275 (zinc)	2,84	Palette de100	
JULPOT210153LOURD	2,1	1,53	1,8	15+2 inversés	16	ZAM300 (zinc, alu, magnésium)	3,36	Palette de100	
JULPOT270203	2,7	2,03	1,8	20+2 inversés	21	Z275 (zinc)	4,32	Palette de100	
JULPOT270203LOURD	2,7	2,03	2	20+2 inversés	21	ZAM300 (zinc, alu, magnésium)	4,86	Palette de100	

Piquet 3 en 1 | Un concept innovant

& Connecteur sans visserie | pour une simplicité et une rapidité de pose

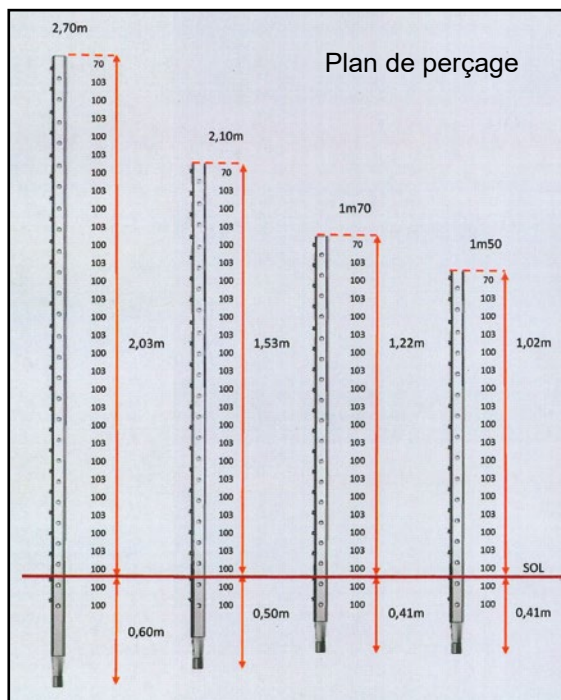
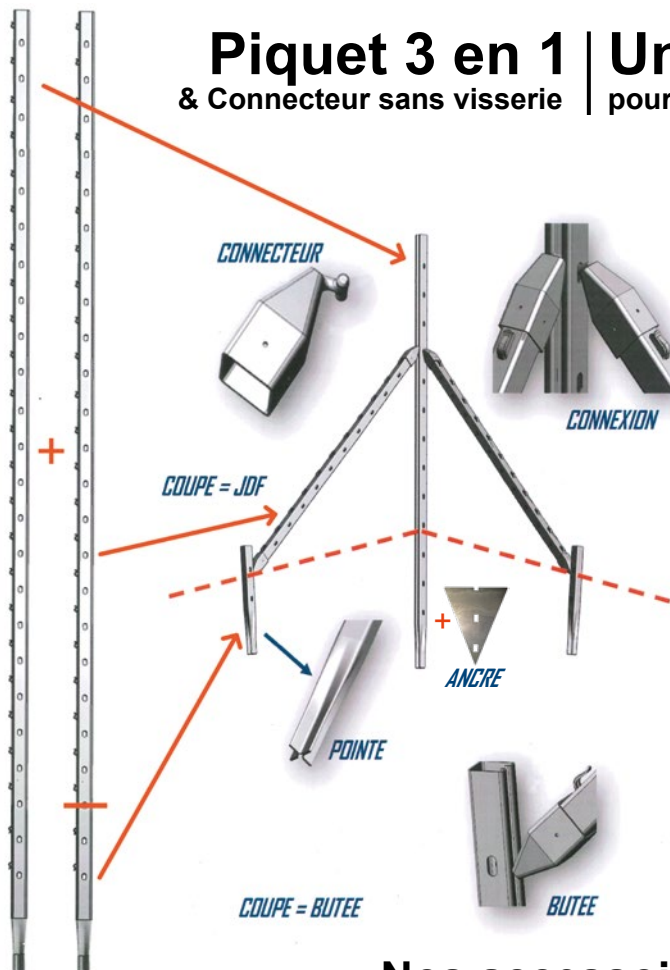

Nos accessoires de pose





Martyr robuste
pour enfoncer les piquets
sans les abimer

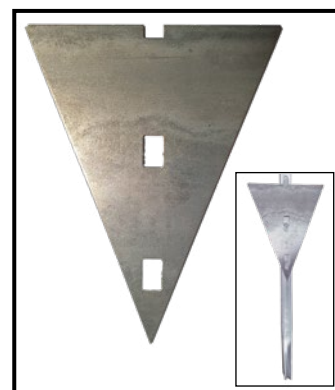

Connecteur sans visserie
pour simplifier la pose



Ancre (au besoin)
pour renforcer la stabilité
en zones à risque

Code	Désignation	Revêtement	Poids (en kg)	Conditionnement	Gencod
JULMARTYR	Martyr en métal pour enfoncer les piquets	-	1,00	1	 3 660551 700162
JULCONNECT	Connecteur pour piquets	ZAMAK (zinc, alu, magnésium, cuivre)	0,15	Carton de 50	 3 660551 700100
JULANCRE	Plaque Triangulaire de Butée 25x10cm	ZAM300 (zinc, alu, magnésium)	0,48	-	 3 660551 700193